

棒糖机密 注意保密

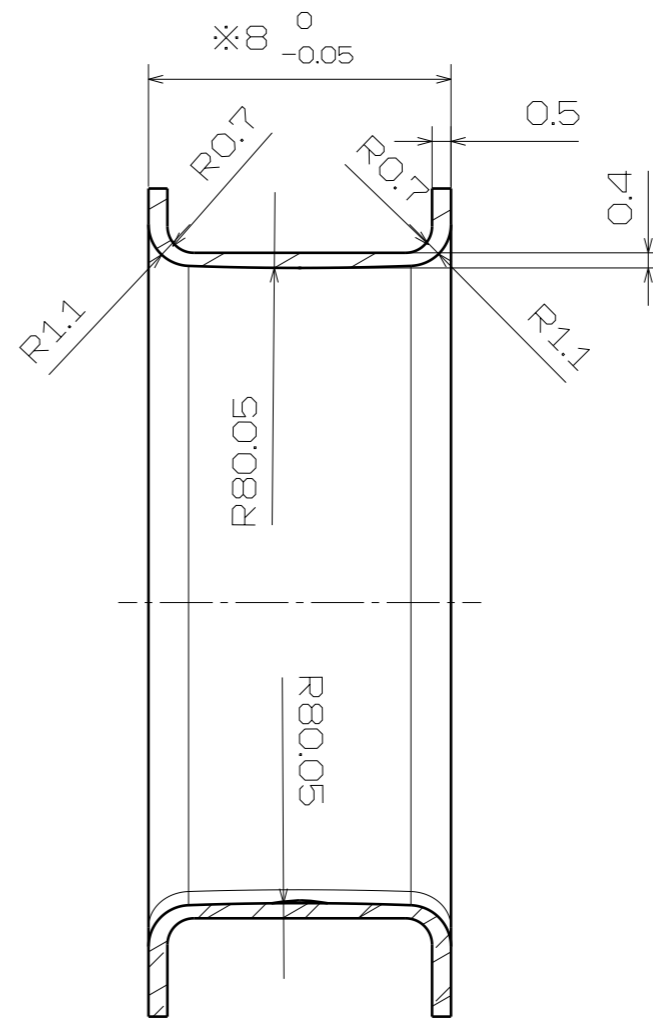
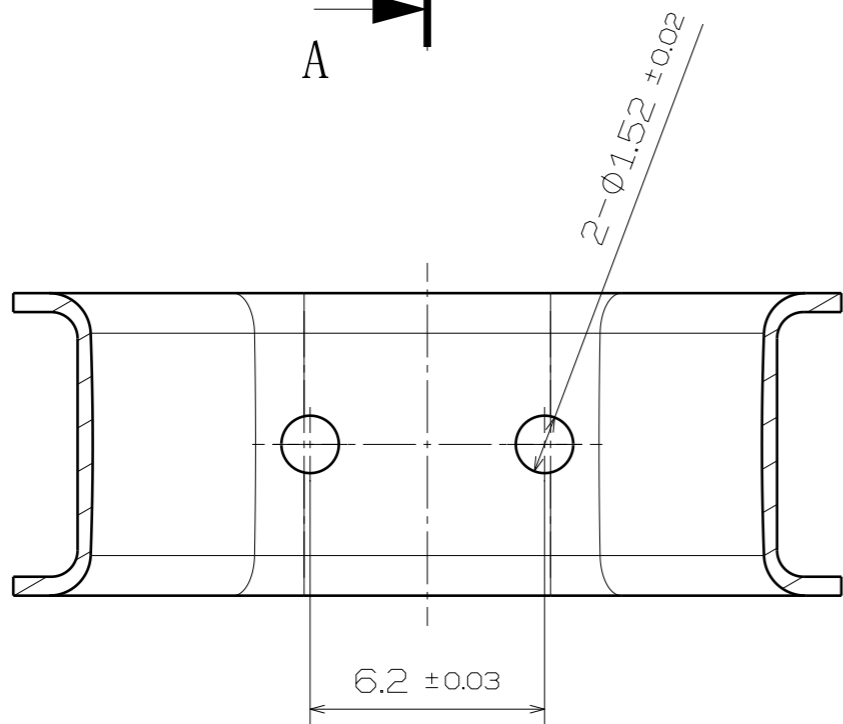
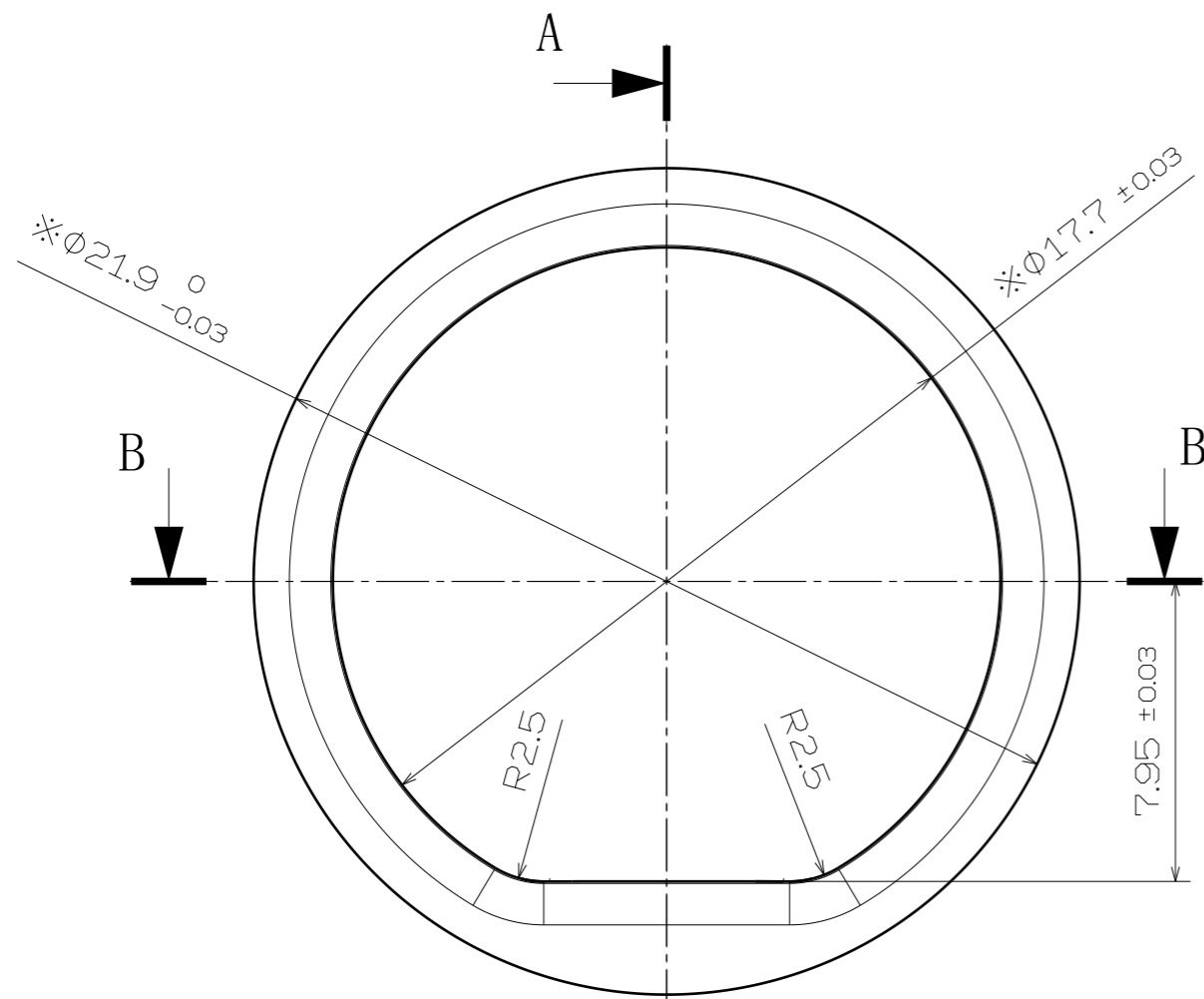

A-A

技术要求:

1. 外观面无划伤、变形、杂点等缺陷;
2. 未注外形尺寸请参照三维模型;
3. 未注公差按右上角公差表;
4. 含“*”的尺寸为关键尺寸;
5. 表面需要哑面
6. 阳极氧化, 颜色: 玫瑰金, 需要做到绝缘

一般公差	
尺寸(mm)	公差
≤0.5	±12%
>0.5~6	±0.10
>6~30	±0.20
>30~120	±0.30
>120~400	±0.50
>400~1000	±0.80
>1000~2000	±1.20
角度	±0.5°

						6063 T6铝合金			一代7号内环(金属) (FM-IRS-101)	
标记	处数	分区	更改文件	签名	年月日					
设计	蒋航科	240920	标准化			阶段标记	重量	比例	A04-25	
校对						S		5:1		
审核						共 1 张 第 1 张			版本	A
工艺			批准							