

PL120.040.04-24

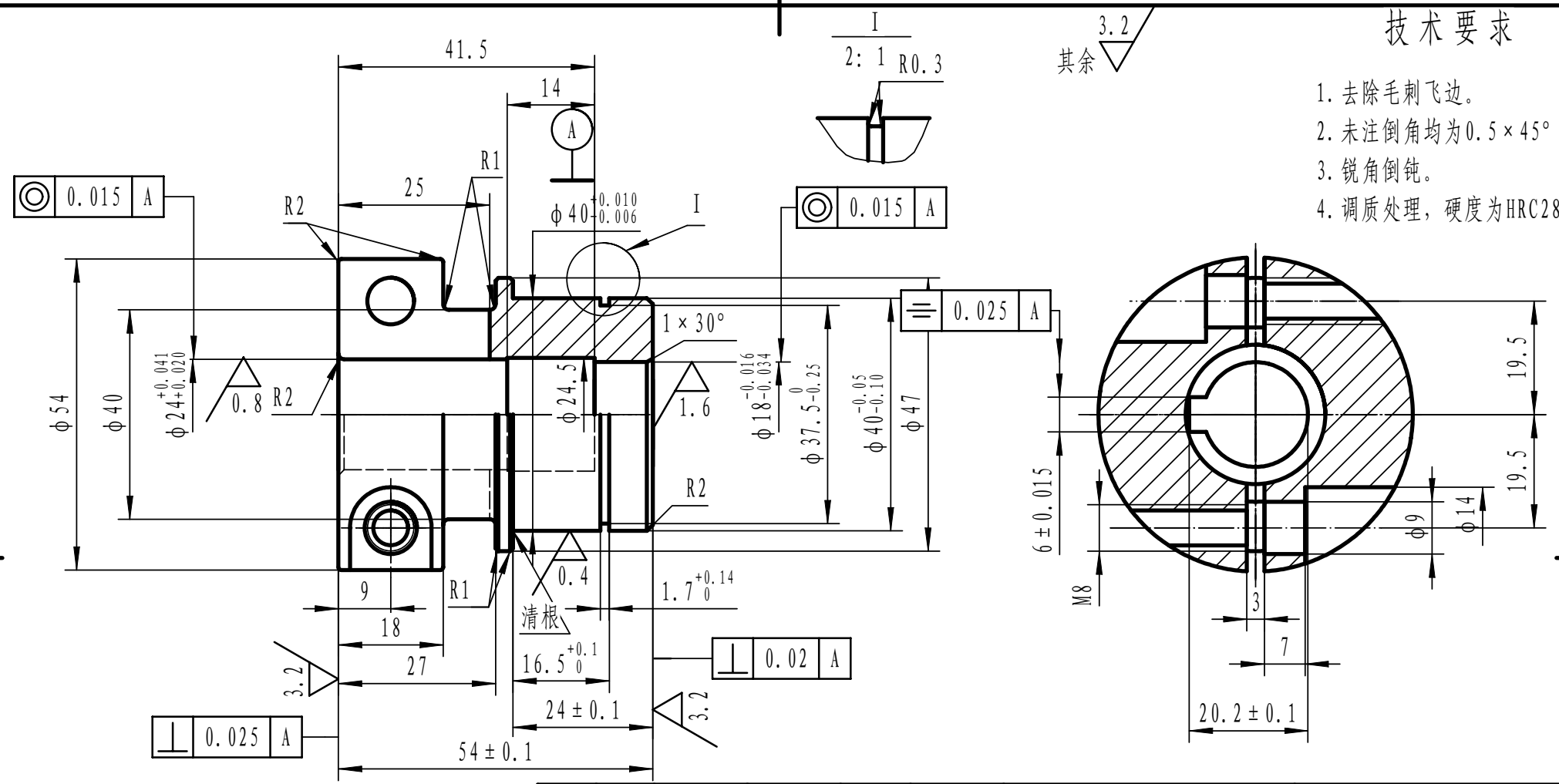

技术要求

1. 去除毛刺飞边。
2. 未注倒角均为 $0.5 \times 45^\circ$ 。
3. 锐角倒钝。
4. 调质处理，硬度为HRC28。

钢40Cr

输入轴 (内孔24) -4/5

					钢40Cr			输入轴 (内孔24) -4/5	
标记	处数	分区	更改文件号	签名	年、月、日				
设计			标准化			阶段标记	重量	比例	PL120.040.04-24
审核								1:1	
工艺			批准			共	张	第	张
									B. PL.120.04.007