

其余: $\sqrt{3.2}$

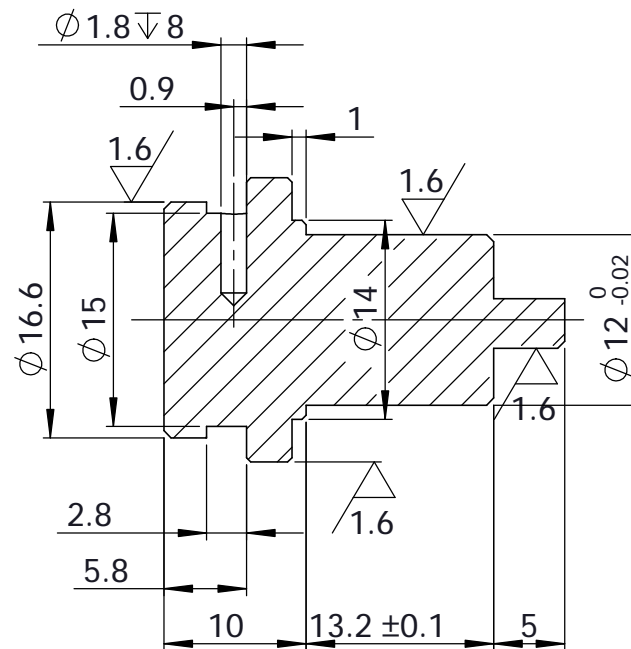
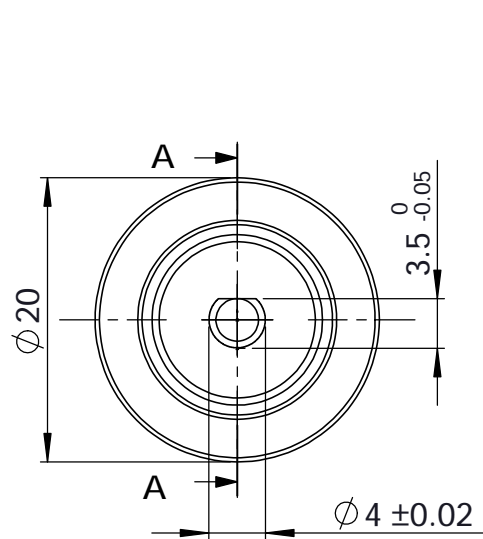

剖面 A-A

技术要求:

- 1.未注倒角为 $0.5 \times 45^\circ$,
- 2.未注偏差尺寸精度IT10加工.

工艺	工艺内容
01	
02	
03	
04	
05	
06	

输入轴		热处理	无	材料	40Gr
		表处理	无	件数	01
组件名称		共11张第09张		比例	2:1
GP42B-ZG角位移		版本号	01	协作	
设计	工艺	审核	图号 A001-09		
何兴强			完成时间		
成都行星自动化设备有限公司					