

10-70-V101 0060 S13S

5315 0900 101A-02-01

CAD

会 签

制 图

审 核

旧版图号

新版图号

A-A

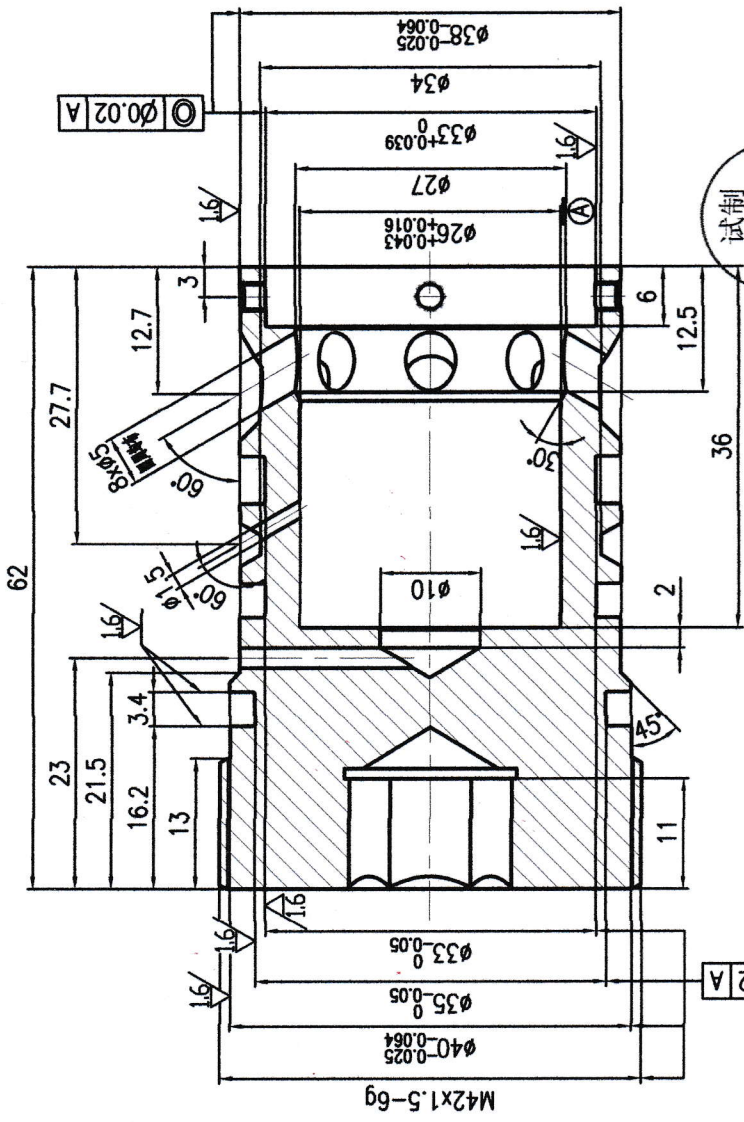

试制
2013.07

- 技术要求
1. 去除毛刺, 锐角倒钝;
 2. 未标注倒圆角R0.2, 倒角C0.2;
 3. 热处理: 28~32HRC;
 4. 未标注尺寸公差为 ± 0.1 ;
 5. 未标注形位公差按照GB/T1184-1996 k级。

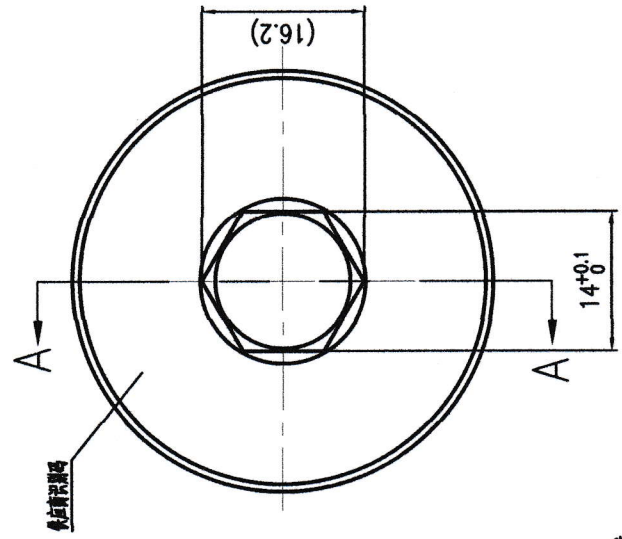

1Cr17Ni2		CD0H	
标记	数量	更改记录	签字
制图		标准化	
校对			
审核			
工艺			
批准			
阶段	标记	质量	比例
S0			2:1
共	页	角	页
5315	0900	101A-02-01	

