

更改记录

外 翻 16
购 品

未注公差要求

技术要求

DIMENSION	TOLERANCE
0	±0.2
0.0	±0.1
0.00	±0.01
0.000	±0.005

1.未注倒角R1

其余 3.2

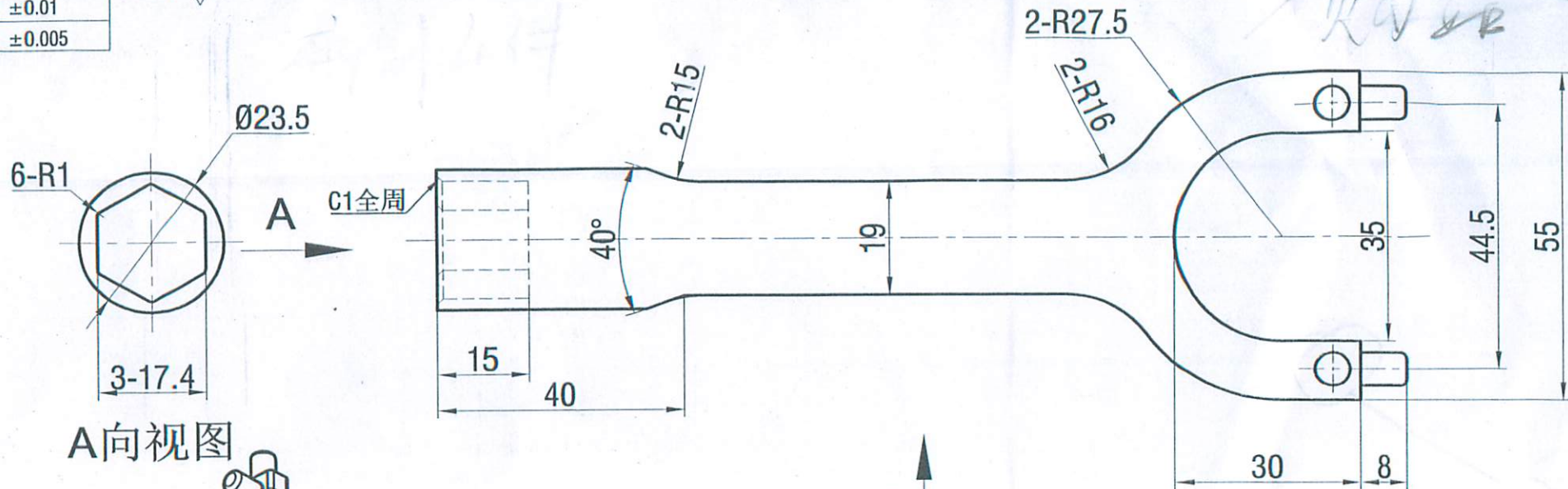

A向视图

C向视图

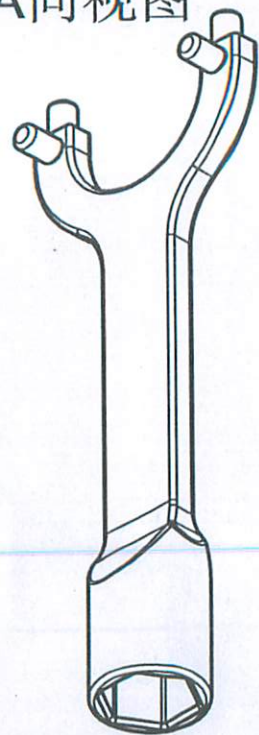

客户	M040	品名	砂轮法兰盘扳手	机型		图号	
型别		版次	V1.0	缩率		图法	
材质	40CR	比例	1:1	单位	MM	数量	4件
硬度	HRC35-38	制图	田明顺	20141204	sunshine向上模具厂		
表面处理		审核					