

0-VOJM

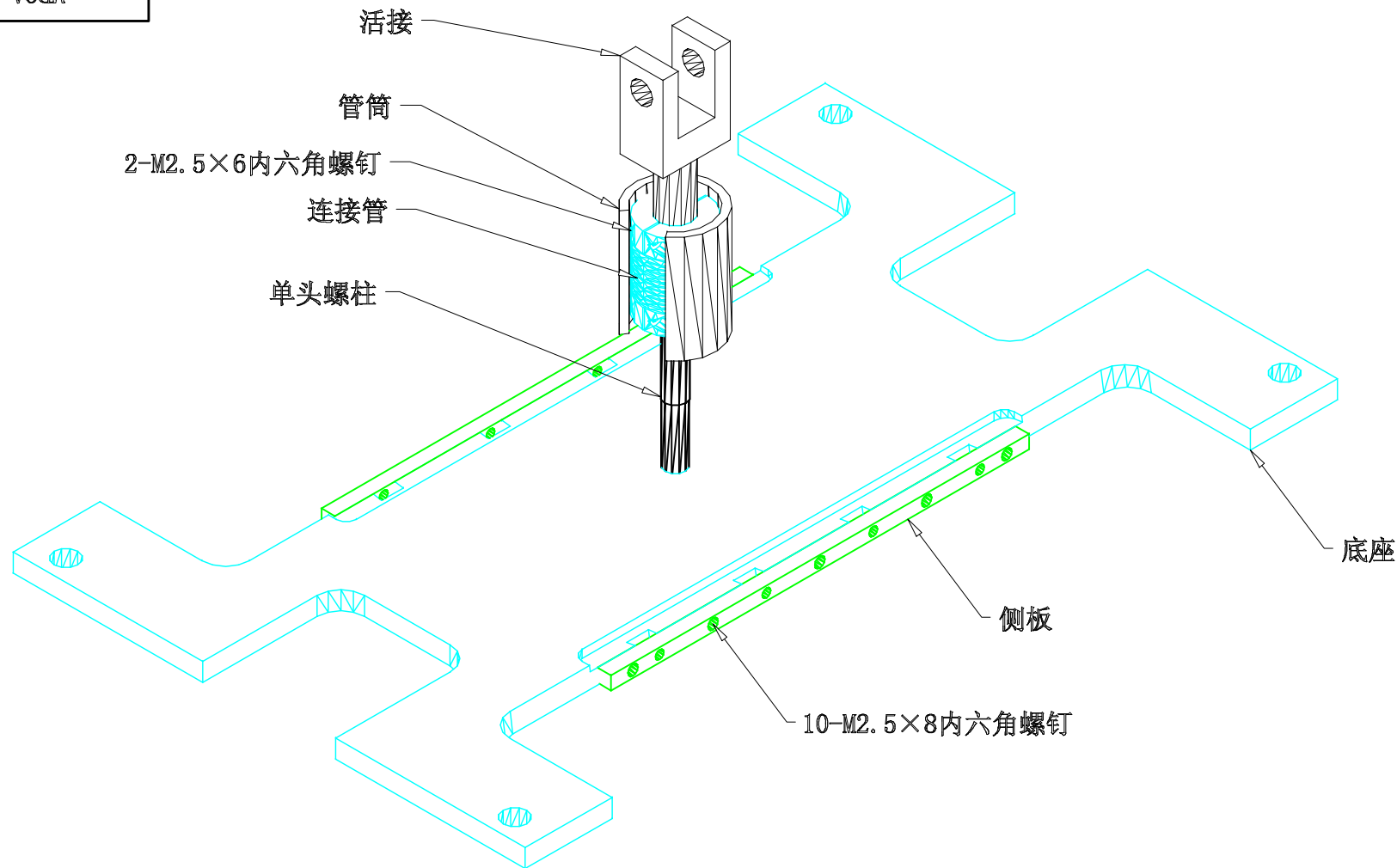

**技术要求:**

1. 连接管与单头螺柱、活接之间为过渡配合，不可太松。
2. 发货时包括螺钉一起发，单头螺柱可以不组装发货。
3. 请注意包装，保护产品不能有变形和碰伤。

						内蒙古北特通信有限责任公司		
标记处数	分区	更改文件名	签名	日期	MPO/APC卡盘 装配图 ZZ0157		数量 1	比例
设计			校对		ZZ0157		共 7 页	第 1 页
审核			工艺		图号: MPOA-0-0.01		材料: 铝镁合金	
批准			标准					

I-VOJH

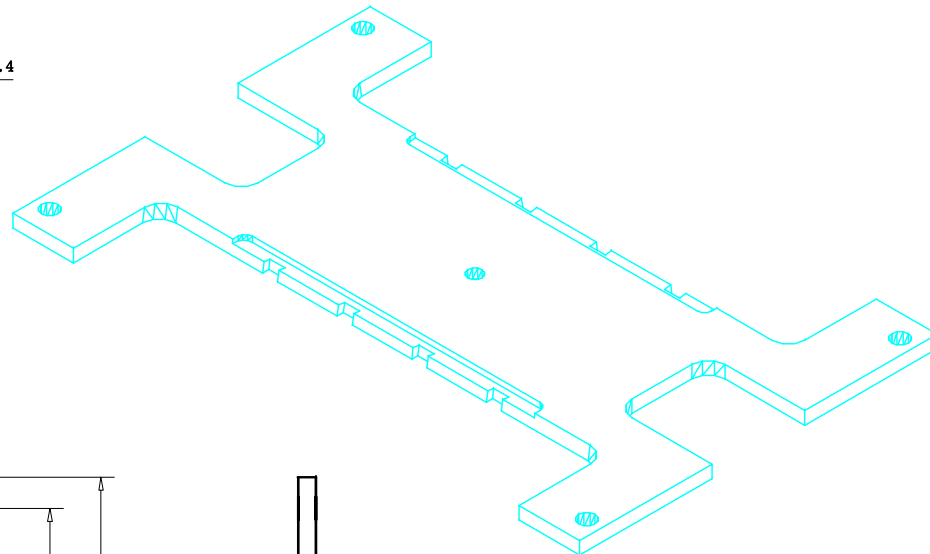
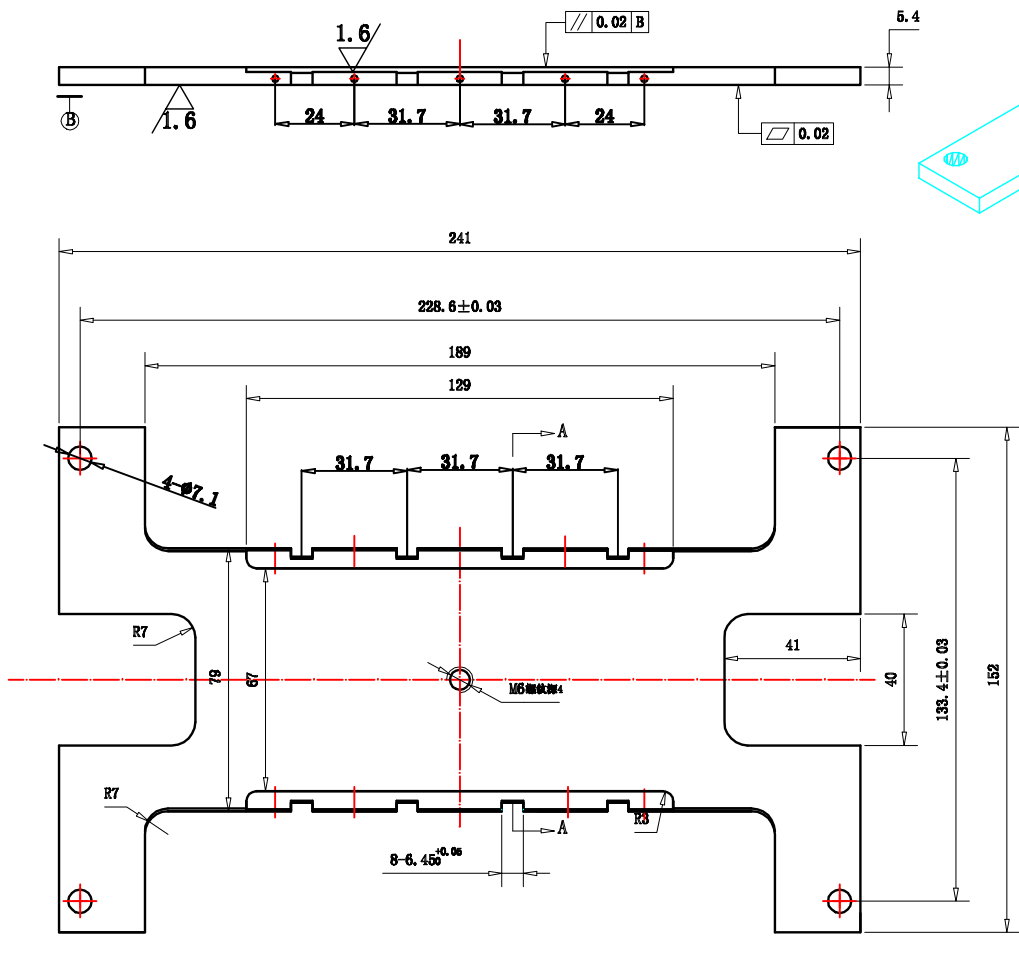

**技术要求:**

1. 尺寸6.45和2.3所组成8个槽的内表面粗糙度为1.6。
2. 去除毛刺, 锐边倒钝。
3. 表面处理耐腐蚀(阳极氧化为银灰, 或化成处理)
4. 未注尺寸公差±0.05

					内蒙古北特通信有限责任公司		
标记处数	分区	更改文件名	签名	日期	底座 ZZ0157	数量	比例
设计		校对				1	
审核		工艺				共 7 页	第 2 页
批准		标准			图号: MPOA-1-0.01	材料: 铝镁合金	

MPOA-2

其余  $\sqrt{6.3}$

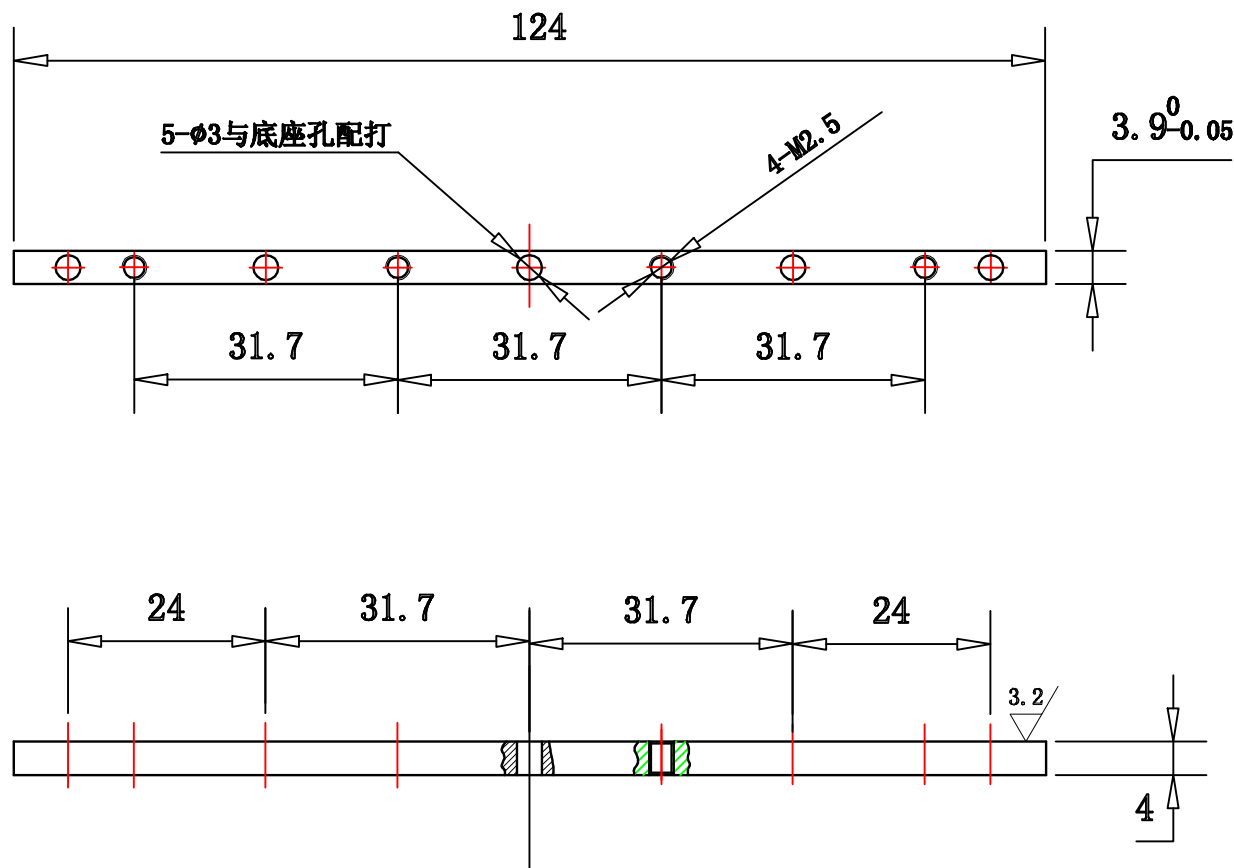

技术要求:

1. 去除毛刺, 锐边倒钝。
2. 表面处理耐腐蚀 (阳极氧化为银灰, 或化成处理)
3. 未注尺寸公差 $\pm 0.05$

						内蒙古北特通信有限责任公司		
标记处数	分区	更改文件名	签名	日期	侧板 ZZ0157		数量	比例
设计		校对					2	
审核		工艺					共 7 页	第 3 页
批准		标准						
						图号: MPOA-2-0.01	材料: 铝镁合金	

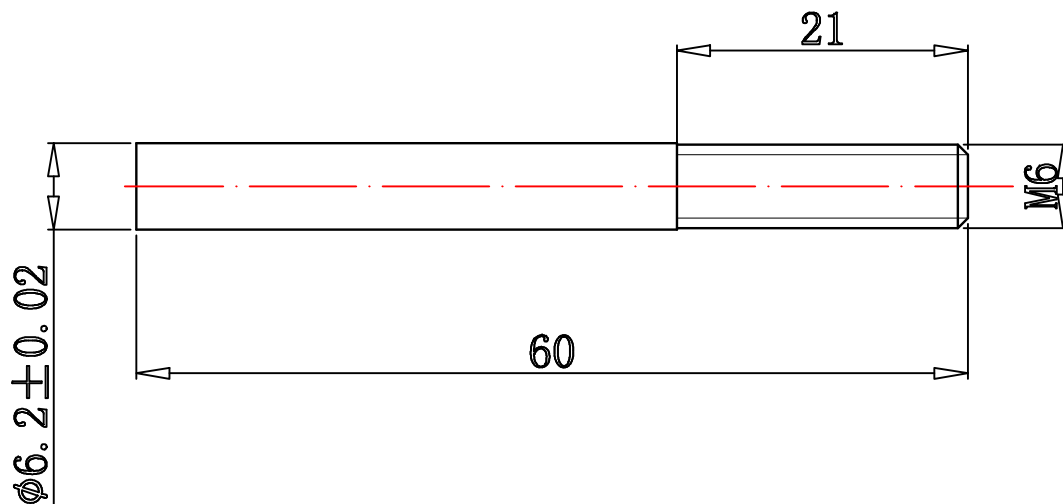

技术要求:

1. 去除毛刺, 锐边倒钝。
2. 未注倒角  $0.5 \times 45^\circ$
3. 未注尺寸公差  $\pm 0.03$

						内蒙古北特通信有限责任公司		
标记处数	分区	更改文件名	签名	日期	单头螺柱 ZZ0157		数量	比例
设计			校对				1	
审核			工艺				共 7 页	第 4 页
批准			标准					
						图号: MPOA-3-0.01	材料: 不锈钢	

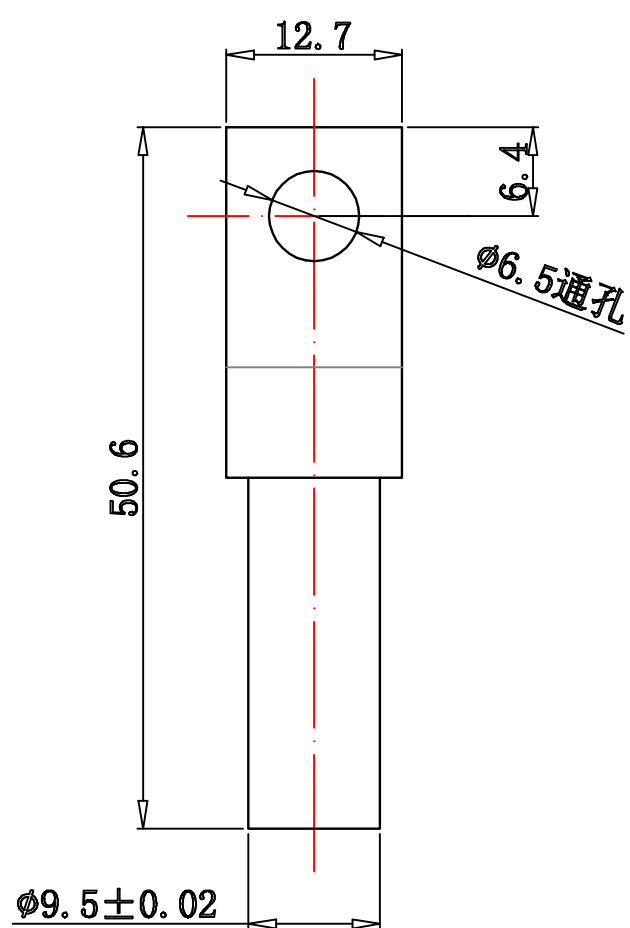
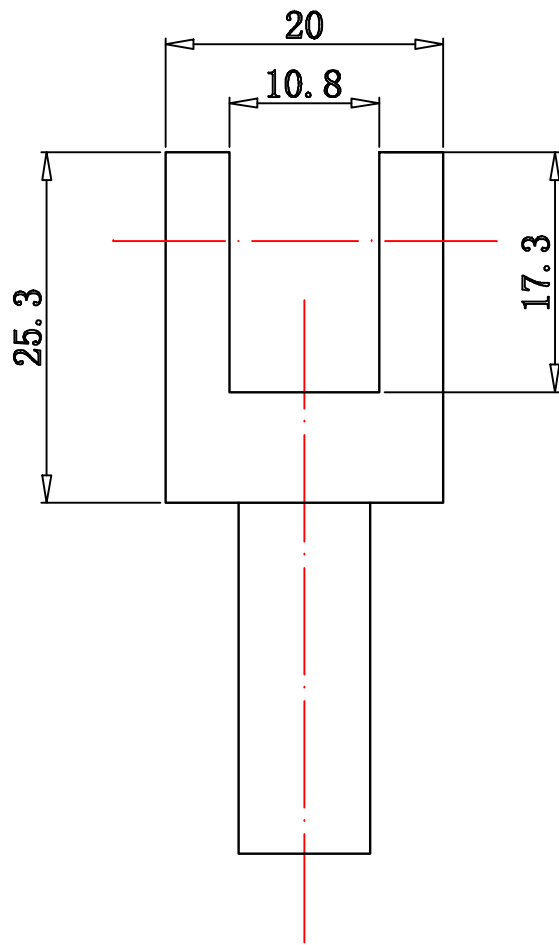

全部  $\sqrt{6.3}$

**技术要求:**

1. 去除毛刺, 锐边倒钝。
2. 未注倒角 $0.5 \times 45^\circ$
3. 未注尺寸公差 $\pm 0.05$
4. 颜色: 黑色。

						内蒙古北特通信有限责任公司		
标记处数	分区	更改文件名	签名	日期	活接 ZZ0157		数量	比例
设计		校对		1				
审核		工艺		共 7 页			第 5 页	
批准		标准						
						图号: MPOA-4-0.01	材料: 尼龙66	

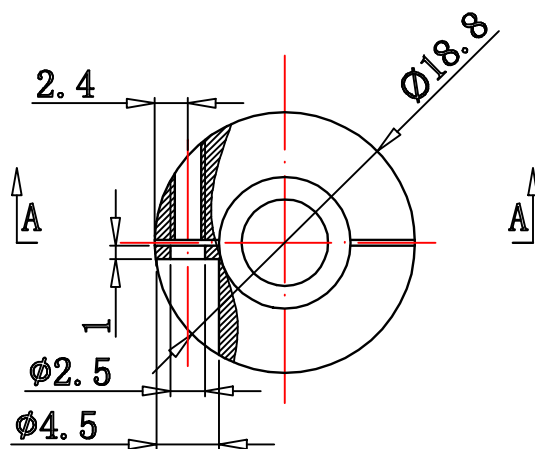
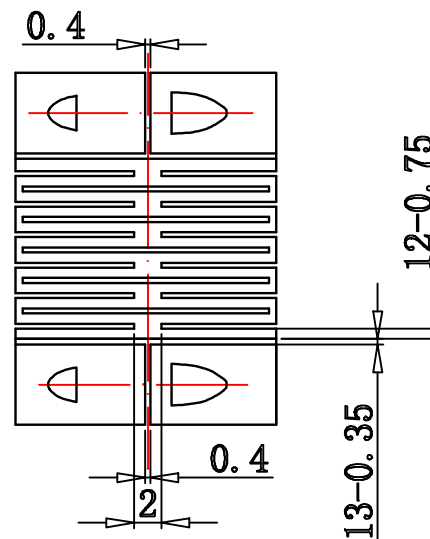
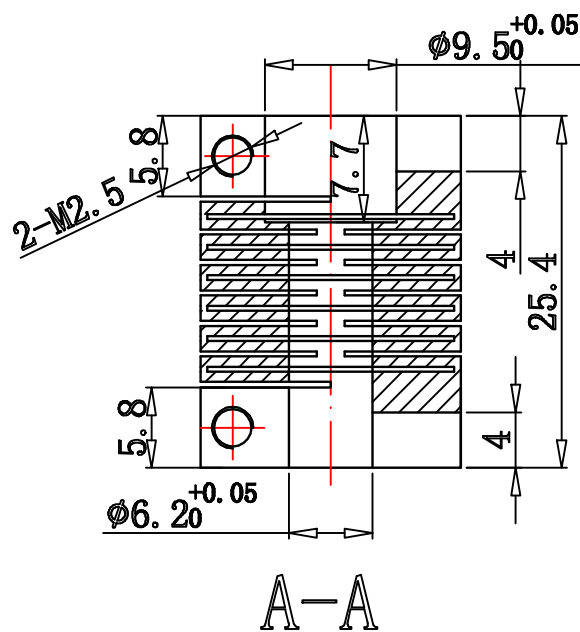

技术要求:

1. 去除毛刺, 锐边倒钝。
2. 未注倒角  $0.5 \times 45^\circ$
3. 未注尺寸公差  $\pm 0.05$
4. 表面阳极氧化, 颜色: 黑色。

					内蒙古北特通信有限责任公司		
标记处数	分区	更改文件名	签名	日期	连接管 ZZ0157	数量	比例
设计		校对				1	
审核		工艺				共 7 页	第 6 页
批准		标准			图号: MPOA-5-0.01	材料: 弹性铝合金	

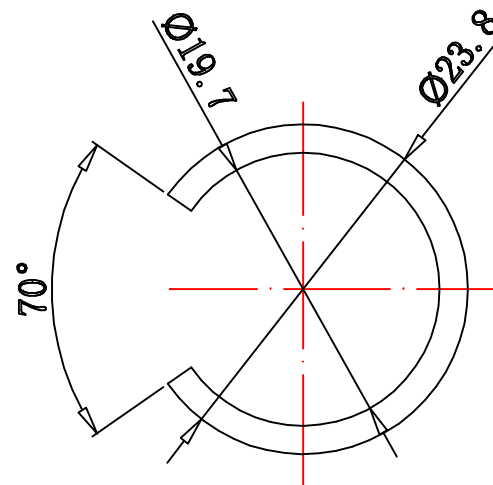
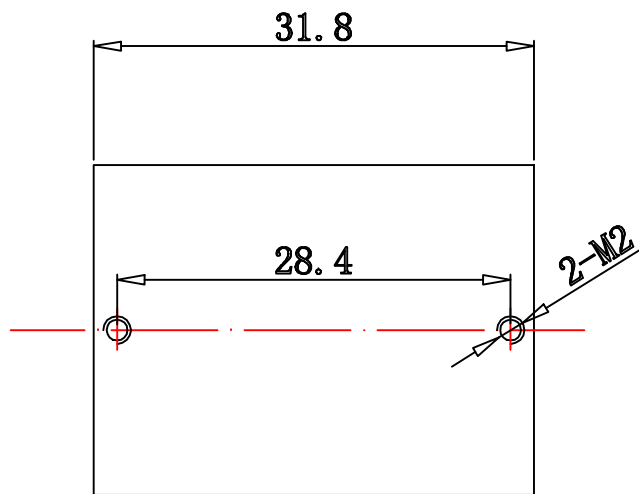

技术要求:

1. 去除毛刺, 锐边倒钝。
2. 未注倒角 $0.5 \times 45^\circ$
3. 未注尺寸公差 $\pm 0.05$
4. 表面阳极氧化, 颜色: 黑色。

					内蒙古北特通信有限责任公司		
标记处数	分区	更改文件名	签名	日期	套管 ZZ0157	数量	比例
设计		校对				1	
审核		工艺				共 7 页	第 7 页
批准		标准				图号: MPOA-6-0.01	材料: 铝合金