

借通用件登记
 描图
 校描
 旧底图总号
 签字
 日期

Technology requirement
 1.The surface of casting needs shot blast
 2.Unspecified casting fillet is R2-R5
 3.Casting draft angle is not more than 2°
 4.No loosen , cinder inclusion on casting.

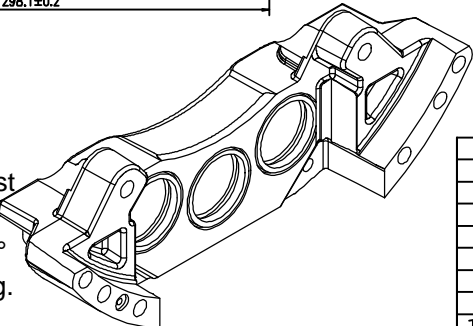

铸件未注尺寸公差等级(mm)						铸件未注尺寸公差等级(mm)							
基本尺寸	大于	0	63	100	160	250	基本尺寸	大于	0.5	3	6	30	120
	至	63	100	160	250	400		至	3	6	30	120	400
公差等级		±1.0	±1.1	±1.3	±1.6	±2.2	公差等级		±0.1	±0.1	±0.2	±0.3	±0.5

标记	数量	日期
设计		标准审查
校对		审定
审核		批准
工艺审查		日期

casting 2
 QT500-7

73.00A.4205-002

图样标记	重量	比例
		1:2.5
共 页	第 页	

QI Automotive
 Professional Auto Parts