

其余 $\nabla 3.2$

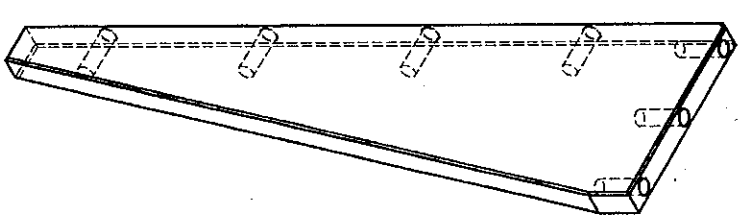
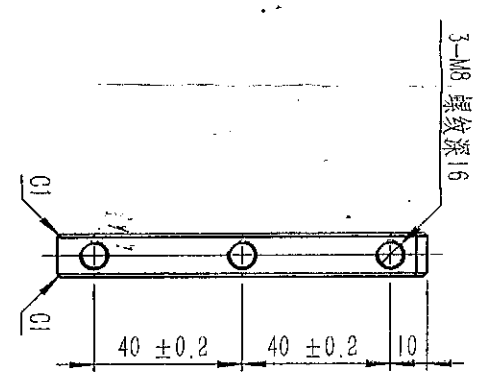
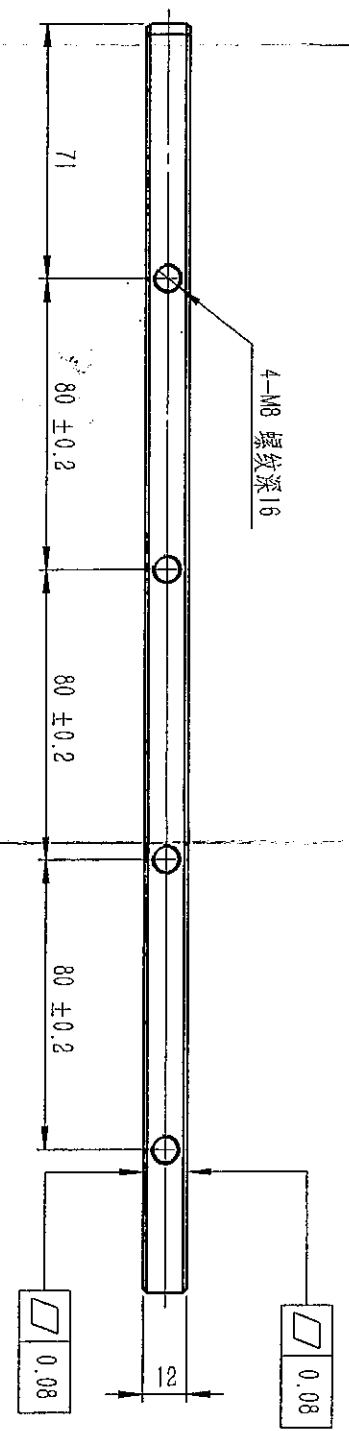
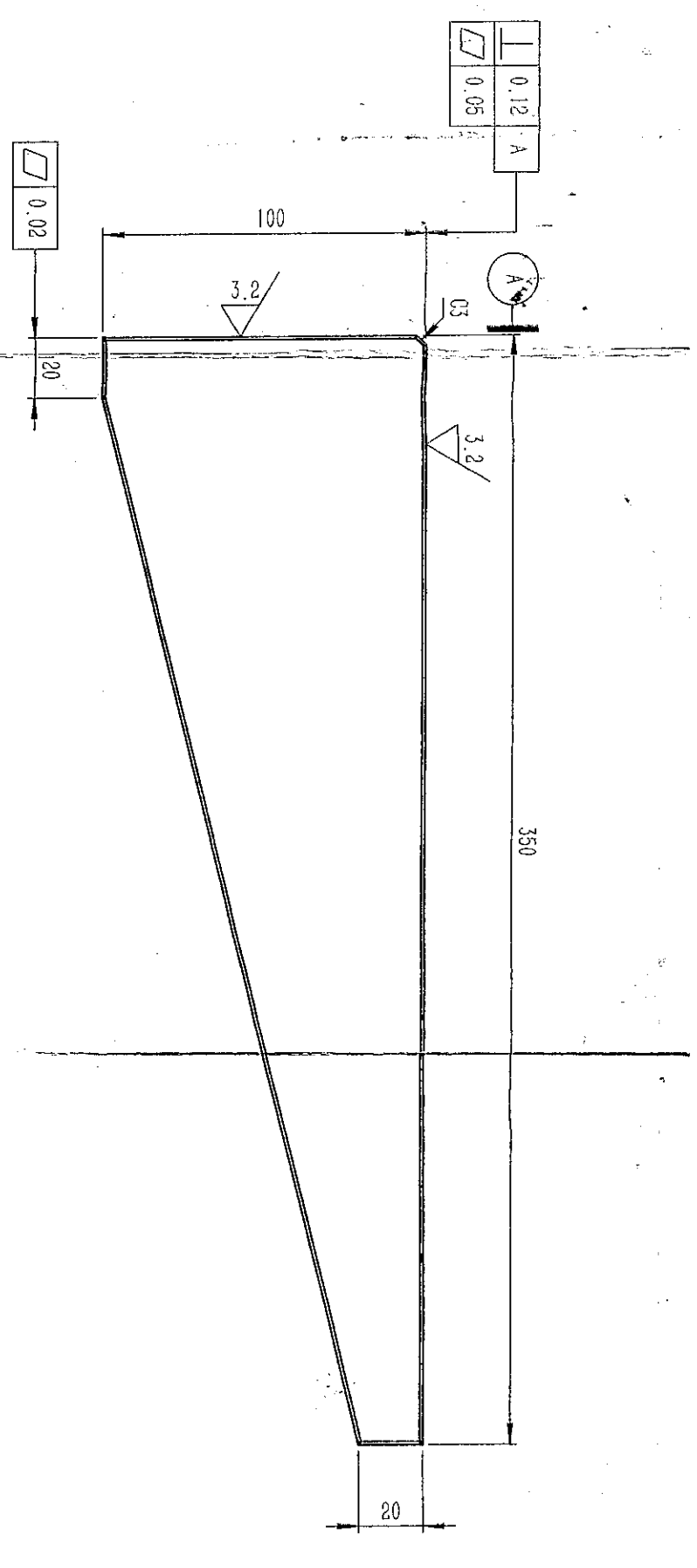

- 技术要求:
1. 零件加工面上不应有划痕、擦伤等缺陷。
 2. 未注尺寸应符合GB/T 1804-2000的要求。
 3. 未注倒角为C1。
 4. 去除毛刺飞边，锐角倒钝。

材料: 2014-T3 6061

华伯仪器

处理: 喷砂 本色阳极氧化

公差: GB/T 1804-m

阶段标记: 重量 数量 比例

共 张 第 张

筋板

021.50002.32.03

标记	1	更改文件号	签名	日期
设计	何宏伟	标准化		2014.10.20
审核	Bar	批准		
工艺				