

AZ.8-1.0001M

其余 $\nabla 6.3$

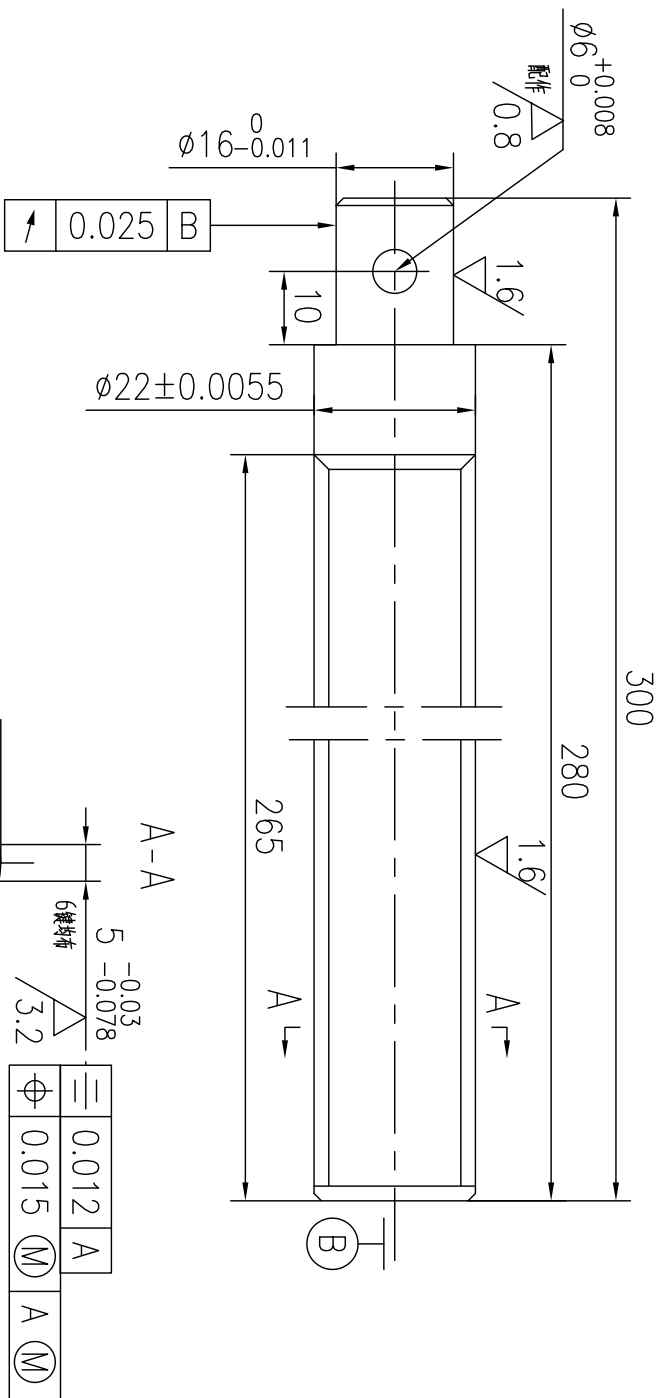

技术要求:

- 1、调质处理HB220-230;
- 2、未注倒角 $1 \times 45^\circ$, 去除毛刺;
- 3、发黑处理;
- 4、每一套万向节和花键轴及内花键组装配总成均打上标记。

借用件登记

插图

校 描

旧底图总号

签字

日期

标记		数量	更改文件号	签字	日期	图样标记		重量	比例	诸暨市润泽机械有限公司 花键轴 FM1000.1-8.2A
设计	审核								1:1	
日期						共 页		第 页		

4.5

诸暨市润泽机械有限公司

花键轴

FM1000.1-8.2A

1 2